

Cómo utilizar las hojas de Proceso con WORD

Hojas de Proceso

En las Hojas de proceso, queremos reflejes cómo se fabrica cada una de las piezas que componen tu proyecto. Para cumplimentarla puedes hacerlo "a mano", o puedes descargar el archivo en Word, abrirlo, y la completarlo de la siguiente manera:

Identificación de la pieza: En C, ponemos la cantidad de piezas que hay que fabricar

Identificación de quién y cuando ha realizando la o las piezas

CONJUNTO: si el proyecto tiene por ejemplo un vehículo y un mando que lo gobierna, hay dos conjuntos, EL MANDO y EL VEHÍCULO.

Los UTILES Y HERRAMIENTAS, se pueden nombrar o en ocasiones es rápido y "queda bien" buscar una imagen de la herramienta en Internet y pegarla

Fases de la construcción. Se irán numerando, 1, 2, 3, etc.

CROQUIS Y DENOMINACIÓN:: Explicamos con ayuda de un croquis, si es necesario, la operación

Hoja de Proceso		I.E.S. "BENJAMIN JARNES"		Grupo: curso/grupo			
Realizado por:		CONJUNTO		Fecha:			
C DENOMINACIÓN		MATERIAL		DIMEN. BRUTO			
F CROQUIS Y DENOMINACIÓN		OPERACIONES		ÚTILES Y HERR.		OBSERVACIONES	

El documento viene "preparado" para 3 fases. Si te hacen falta más fases, como se trata de una tabla, se pueden añadir filas debajo (Para ello nos colocamos en las última fila de la tabla y vamos a Tabla>Insertar>Filas en la parte inferior)

Se muestra a continuación un ejemplo de cómo completarlo:

Microsoft Word window: **hojaprosesoPOLEA.doc**

Menu: Archivo, Edición, Ver, Insertar, Formato, Herramientas, Tabla, Ventana



Toolbar: 65%, Lectura

Font: Normal + Centr, Times New Roman, 12

Header: Hoja de Proceso

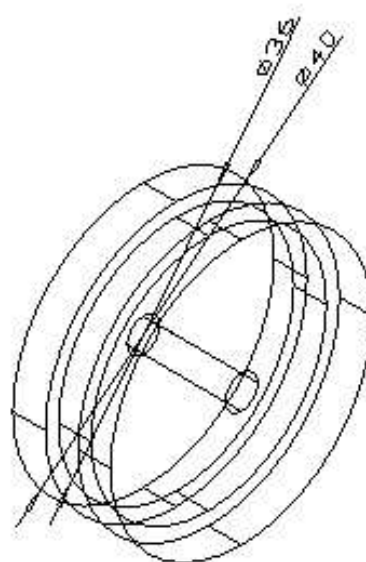
I.E.S. "BENJAMIN JARNES"		Grupo: 4º		
Realizado por:		Fecha: 7/05/08		
C8	DENOMINACIÓN	CONJUNTO	MATERIAL	DIMEN. BRUTO
18	Polea transmisi	Coche	DM 5mm	Diámetro: 40x15mm



F8	CROQUIS Y DENOMINACIÓN	OPERACIONES	ÚTILES Y HERR.	OBSERVACIONES
18	Tomar trozo de DM de 5mm en el que quepan 2 círculos de 40mm y uno de 36mm	Buscar		
28	Trazar los círculos en el DM	Trazar		
38	Serrar con sierras de vaso en el taladro de columna las tres piezas circulares trazadas	Serrar		
48	Lijamos y damos un buen acabado	Lijar		

Footer: Pág. 1, Sec. 1, 1/1, A 2,6 cm, Lín. 5, Col. 1, GRB MCA EXT SOB Español (Es)

Debe hacerse una hoja de proceso para cada pieza diferente y otras explicado el proceso de montaje de las piezas para construir cada conjunto de los que está formado nuestro proyecto.